



Member of CISQ Federation

RINA

ISO 9001:2000
Certified Quality System



Electric



33 tmE/l

ORMIG S.p.A.

TEL. (+39) 0143 80051 r.a.
TELEFAX (+39) 0143 86568
E-mail: mktg@ormigspa.com
E-mail: sales@ormigspa.com
www.ormig.com - www.pickandcarry.com

ORMIG S.p.A.
PIAZZALE ORMIG
P.O. BOX 63
15076 OVADA (AL)
ITALY

CARATTERISTICHE TECNICHE



Telaio:	Struttura composta da due longheroni realizzati con lamiere piegate a C e scatolate, collegate nelle zone anteriori e posteriori, in corrispondenza degli assi, da traverse. Progettato e costruito dalla ORMIG con acciaio ad alta qualità.	
Motore e trazione:	Elettrico a c.c., potenza 36 Kw, coppia massima erogabile 600 Nm. Controllo delle funzioni tramite unità elettronica.	
Cambio:	A due rapporti. Azionamento idraulico mediante comando elettrico da cabina.	
Assali:	Anteriore motore, rigido. Posteriore sterzante, oscillante al centro.	
Pneumatici:	14.00-24-28PR, gemellati su asse anteriore e semplici su asse posteriore.	
Sterzo:	Idrosterzo con una pompa primaria e una pompa di emergenza montata sull'asse anteriore. Raggio minimo di ingombro fascia esterna 6,595 m.	
Freni:	Conformi alla normativa CEE. Freno di servizio con azionamento idraulico agente sulle ruote anteriori e posteriori, con comando a pedale servoassistito. Freno di stazionamento meccanico a molla agente sulle ruote anteriori, con comando mediante selettore elettrico.	
Cabina:	Struttura in acciaio. Progettata e costruita per consentire all'operatore la massima visibilità, completa di specchi retrovisori, strumentazione, tergicristalli, sedile anatomico e regolabile. I vari azionamenti sono comandati da leve munite di dispositivo elettrico di sicurezza contro gli azionamenti accidentali.	
Impianto elettrico:	Tensione di esercizio 96 V c.c. tramite accumulatore al piombo con capacità di 1440 Ah (autonomia circa 8 ore) costituito da 48 elementi. Impianto di illuminazione a 24 V c.c. tramite converter 96/24 V. Carica batterie separato.	
Braccio:	Realizzato in lamiera ad alta resistenza, collegato al telaio tramite le spalle di sostegno posteriori. Il braccio è di tipo telescopico e consiste di un elemento base e di due prolunghe estendibili mediante due cilindri idraulici a doppio effetto. Brandeggio ottenuto tramite cilindro a doppio effetto.	
Verricello:	Tiro diretto al 5° strato - 4600 Kg	
Impianto idraulico:	Alimentato da una pompa a cilindrata variabile, collegata al motore elettrico, per i comandi di brandeggio, sfilamento braccio, verricello o braccetto idraulico. Motore elettrico a c.c. potenza 26 Kw, controllo delle funzioni tramite unità elettronica. Capacità del serbatoio olio idraulico 260 litri.	
Unità elettronica:	Costituita da due centraline elettroniche distinte una per ciascun motore elettrico, interfacciate tra loro. Si avvalgono della tecnologia MOSFET, sono dotate di un processo di autodiagnostica iniziale e di controllo delle funzioni che consente all'operatore di ricevere in tempo reale segnalazione a cruscotto di eventuali malfunzionamenti e della loro tipologia. Qualora il tipo di funzionamento possa presentare pericolo per l'operatore o per il veicolo è previsto il blocco del movimento relativo. Ogni centralina elettronica conserva memorizzati tipologia e quantità degli eventuali malfunzionamenti verificatisi nella storia del veicolo.	
Dispositivo di controllo del carico:	Elettronico tipo attivo con blocco delle funzioni che incrementano le situazioni di pericolo.	
Norme di sicurezza:	L' autogru è dotata di tutti i dispositivi di sicurezza previsti dalle vigenti disposizioni in materia, rispetta i requisiti essenziali di sicurezza e di salute dell'allegato I della Direttiva Macchine 89/392 e successivi emendamenti, in conseguenza di ciò sulla macchina è stata apposta la marcatura "CE".	
Omologazione stradale:	L'autogru è omologata come macchina operatrice eccezionale secondo il D.L. del 30/04/92 N. 285 ed il DM del 14/06/85	
Pesi:	con contrappeso standard peso totale: 28.800 Kg asse anteriore: 12.200 Kg asse posteriore: 16.600 Kg	con contrappeso standard+ausiliario peso totale: 31.700 Kg asse anteriore: 11.900 Kg asse posteriore: 19.800 Kg
Applicazioni a richiesta:	Braccetti speciali - Gancio fisso in testa al braccio - Riscaldatore a gasolio in cabina - Carica batterie a bordo - Ruota di scorta.	

TECHNICAL FEATURES

Frame:	Structure formed by two side members fabricated from bended plate at "C" shape and box type, connected by means of crosspieces in the front and rear part corresponding to the axles location.	
Driving motor:	Electric c.c 36 Kw power, max torque 600 Nm., electronic system for operating coontrols.	
Speed gearbox:	Two speeds. Hydraulically operated by means of electric control from the cab.	
Axle:	Front driving rigid axle. Steering rear axle with central oscillation.	
Tyres:	14.00-24-28PR, dual at front axle and single at rear axle.	
Steering:	Hydraulic steering with one main pump and an emergency pump fitted in the front axle. Min.outer turning circle radius: 6,595 m.	
Brakes:	In compliance with EC regulation. Hydraulically operated service brake acting at front and rear wheels, by means of power-assisted foot pedal control. Mechanical parking brake, spring type, acting at front wheels by means of electric selector.	
Cab:	Steel structure. Projected and manufactured in such a way as to assure a wide visibility. Complete with rear view mirrors, full controls, windshield - wipers, adjustable anatomical seat. The various mouvements are controlled by levers equipped with electric device against unforeseen operations.	
Electric system:	96 V c.c. by means of lead-acid accumulator with 1440 Ah capacity (about 8 hours ability) formed by 48 elements. 24 V lighting system c.c. through converter 96/24 V. Separated battery charge.	
Boom:	Fabricated from plate at high strength. It is connected to the frame by means of the rear supporting parts. Telescopic type boom with a base section and two extensions which extraction is controlled by two double action hydraulic cylinders. Derricking by means of double action cylinders.	
Winch:	Max line-pull 4600 kg	
Hydraulic system:	Operated by variable displacement pump, connected to the electric motor for the derricking, boom extraction, winch or hydraulic flyjib. Electric motor c.c. 26 Kw; electronic system for operating control. Hydraulic oil tank capacity 260 litres.	
Electronic unit:	Two separated electronic station, one for each electric motor, in interface position. MOSFET technology and starting self-diagnostic check and operations survey for prompt indications on the dashboard of eventual problems and type. Should the breakdown be of danger for the operator, the corresponding motion is cut out. Each electronic station keeps in storage all eventual failures ocured during the complete crane life.	
Safe load device:	Electronic type with cut out of the operations which can cause dangerous conditions.	
Safety regulations:	The crane is fitted with all safety devices as per regulation in force; it complies with safety and health rules as per Encl. 1 of Machine Directive 89/392 and subsequent amendment. Therefore, the mark "CE" is provided on the crane equipped with electronic safe load device.	
Weights:	Crane with standard counterweight total 28800 Kg front axle 12200 Kg rear axle 16600 Kg	Crane with standard and auxiliary counterweight total 31700 Kg front axle 11900 Kg rear axle 19800 Kg
Equipment on request:	Special flyjibs - Fix hook at boom top - Battery cherge on the crane - Cab heater (fuel type) - Spare wheel.	

TECHNISCHE DATEN



Rahmen:	Kastenkonstruktion mit Querträger aus hochwertigem Spezialstahl. Speziell dafür konstruiert und gefertigt von ORMIG.	
Antriebsmotor:	Gleichstrom-Elektromotor. Leistung 36 kW, max. Drehmoment 600 Nm, mit elektronischer Funktionskontrolle.	
Getriebe:	Zwei Gänge. Hydraulikbetätigung mit elektrischer Steuerung von Fahrerstand aus.	
Achsen:	Antrieb erfolgt durch starre Vorderachse, Lenkung durch Pendelgelenk-Hinterachse.	
Reifen:	14-24-28 PR Zwukngsbereifung auf Vorderachse und einfach auf Hinterachse.	
Lenkung:	Servolenkung mit Haupthydraulikpumpe und zusätzlicher Notpumpe auf der Vorderachse. Min. Wenderadius 6,595 m außen.	
Bremse:	Ausgeführt nach EU - Richtlinien. Hydraulische Betriebsbremse (servounterstütztes Fußpedal) wirkt auf der Vorder- und Hinterachse. Mechanische Parkbremse mit Federspeicherzylinder, elektrisch betätigt, wirkt auf die Vorderachse.	
Fahrerkabine:	Ist ausgeführt als Stahlkonstruktion, entworfen und konstruiert für optimale Sicht. Die Ausstattung besteht aus Armaturen, Scheibenwischern, Rückspiegeln, verstellbarem, anatomischen Fahrersitz und Bedienungselementen. Diese sind gegen ungewollte Betätigung elektrisch abgesichert.	
Elektrische Anlage:	Betriebsspannung 96 V Gleichstrom. Bleiakku bestehend aus 48 Elementen mit einer Kapazität von 1440 Ah (Betriebsverfügbarkeit ca. 8 Stunden). Beleuchtungsanlage 24 V (erzeugt durch Spannungsumwandler 96/24 V). Externe Batterieladestation.	
Ausleger:	Gefertigt aus Spezialstahl und über Träger mit der Hinterseite des Hauptrahmens verbunden. Der Teleskopausleger besteht aus einem Basis-element und zwei Verlängerungen, die man hydraulisch aus-und einfahren kann. Die Auslegerverstellung erfolgt durch einen doppelwirkenden Hydraulik-zylinder.	
Winde:	Max.Line-Ziehen 4600 Kg	
Hydraulikanlage:	Verstellpumpe von einem Elektromotor zur proportionalen Versorgung der Auslegerbewegungen, der Winde und eventuellem Zubehör. Gleichstrom - Elektromotor. Leistung 26 Kw mit elektronischer Funktionskontrolle. Tankinhalt: 260 Liter.	
Elektronische Steuerung:	Bestehend aus zwei getrennten Kreisen, die sich gegenseitig überdecken. Angewendet wird die Technologie Mosfet, mit Selbsttest für die Funktionskontrolle beim Start. Das bewirkt folgendes: dem Fahrer werden eventuelle Betriebsstörungen und deren Art auf dem len, so ist eine Sperre für diese Tätigkeit vorgesehen. Eventuelle Betriebsstörungen werden nach Art und Anzahl elektronisch gespeichert.	
Überlasteinrichtung:	Elektronisch gesteuerte Blockierung gegen Überlastung.	
Betriebssicherheit:	Der Kran ist ausgeführt nach Anforderung der "Anlage I der Maschinenrichtlinie 89/392 und folgenden Änderungen" und kann dadurch die Kennzeichnung "CE" führen.	
Gewicht:	Standardmaschine Gesamtgewicht: 28800 Kg Vorderachse: 12200 Kg Hinterachse: 16600 Kg	mit Zusatzgegengewicht Gesamtgewicht: 31700 Kg Vorderachse: 11900 Kg Hinterachse: 19800 Kg
Sonderausrüstung:	Zusatzausleger - Fixer Haken am Auslegerkopf - Batterieladegerät auf der Maschine - Kabinenheizung (Dieselstandheizung) - Reserverad.	

CARACTERISTIQUES TECHNIQUES

Châssis:	Structure monobloc, composée de deux longerons en tôle d'acier, pliées à "C" qui forment une structure à caisson, reliées aux parties avant et arrière par des traverses au niveau des essieux.	
Moteur de traction:	Électrique à c.c., puissance 36 Kw, couple maxi utilisable 600 Nm. Contrôle des opérations par unité électronique.	
Boîte de vitesses:	2 vitesses. Opéré hydrauliquement par commande électrique de la cabine.	
Essieux:	Essieu avant de type rigide motorisé. Essieu arrière directeur, pivotant au centre.	
Pneus:	14.00-24-28PR, jumelés sur l'essieu avant et simples sur l'essieu arrière.	
Direction:	Direction hydraulique avec pompe principale et pompe d'urgence sur l'essieu avant. Rayon minimal de braquage sur la bande extérieure: 6,595 m.	
Freins:	En conformité aux normes CEE pour la circulation routière. Frein de service hydraulique sur les roues avant et arrière, avec pédale servocommandé. Frein de stationnement mécanique à ressort sur les roues avant commandé par sélecteur électrique.	
Cabine:	Structure en acier. La cabine offre au conducteur une vue dégagée; la cabine est complète de: rétroviseurs, tableau de bord, essuie-glaces, chauffage, siège anatomique réglable. Les commandes son actionées par des leviers équipés d'un dispositif électrique qui empêche éventuelles manoeuvres accidentelles.	
Circuit électrique:	Tension de service 96 V c.c. par accumulateur au plomb avec capacité de 1440 Ah (8 h d'autonomie environ) composé par 48 éléments. Installation d'éclairage 24 V c.c. par convertier 96/24 V. Chargeur de batteries séparé.	
Flèche:	Fabriquée en tôle à haute résistance, reliée au châssis par deux supports sur l'arrière. La flèche télescopique se compose d'un élément de base et deux rallonges à extraction par deux vérins hydrauliques à double effet. Variation de volée flèche par vérin à double effet.	
Treuil:	Valeur maximale de traction 4600 Kg	
Circuit hydraulique:	Alimenté par pompe à débit variable, connectée a moteur électrique pour les commandes de variation de volée flèche, extraction flèche, treuil ou fléchette hydraulique. Moteur électrique c.c. puissance 26 Kw, système électronique pour le contrôle des fonctions. Capacité du reservoir huile hydraulique: 260 litres.	
Unité électronique:	Composée par deux centrales électroniques separées, une pour chaque moteur électrique, à interface. Techonologie MOSFET, avec système d'auto-diagnose au démarrage avec indication immédiate sur le tableau de bord des éventuelles erreurs de fonctionnement. Dans le cas où il se produit une condition dangereuse l'opération corréspondante est immédiatement bloquée. Chaque centrale électronique garde dans sa memorie les problèmes qui se produisent pendant la vie de la grue.	
Dispositif de contrôle d'état de charge:	Électronique de type actif, avec blocage des commandes qui peuvent produire des conditions dangereuses.	
Normes de sécurité:	La grue est equipée avec tous les dispositifs de sécurité selon les normes en vigueur. La grue est conforme aux règles indispensables de sécurité et santé selon Annexe I de la Directive Machines 89/392 et amendements; le marquage "CE" est prévu pour les grues équipées avec dispositif électronique du contrôle d'état de charge.	
Poids:	Avec contrepoids standard: poids total 28800 Kg essieu avant 12200 Kg essieu arrière 16600 Kg	Avec contrepoids standard plus auxiliare: poids total 31700 Kg essieu avant 11900 Kg essieu arrière 19800 Kg
Option sur demande:	Fléchettes spéciales - Crochet fixe sur la flèche - Chauffage cabine à gazole - Chargeur des batteries intégré sur la grue - Roue de secours.	

Lifting capacity chart (tonnes)
 Hublasttabelle (tonnen)
 Tableau de charge (tonnes)

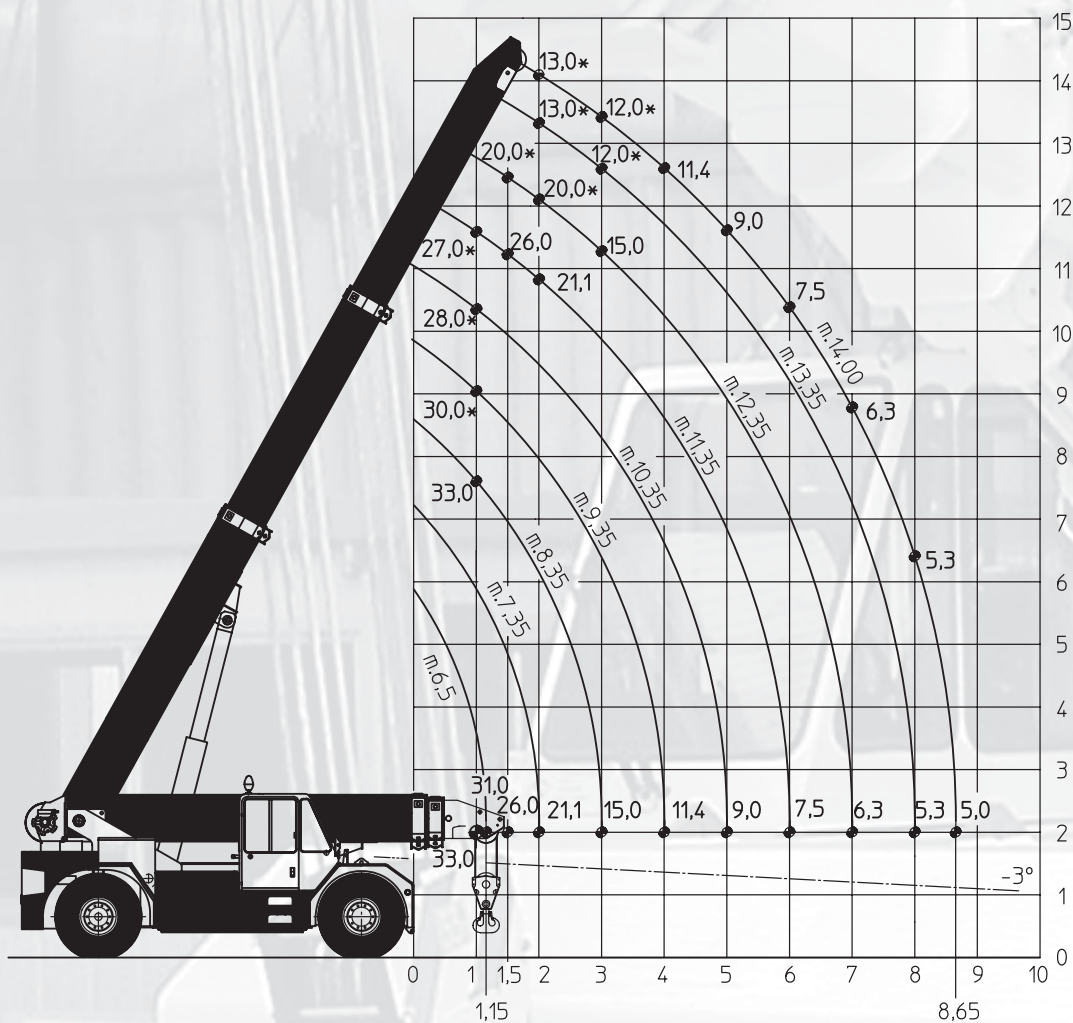

- * Portate determinate da fattori diversi dal ribaltamento
- * Capacities determined by factors other than tipping load
- * Das Kippmoment wird auch noch von anderen Faktoren als von der zu Hebened Last bestimmt
- * Charges déterminées par des facteurs autres que le basculement

La ORMIG si riserva il diritto di apportare qualsiasi modifica o miglioria senza preavviso né responsabilità.
 It's ORMIG right to amend or improve the specification without notice and responsibility.
 ORMIG behält sich das Recht vor, Änderungen ohne Vorankündigung und Verantwortung durchzuführen.
 ORMIG se réserve le droit d'apporter n'importe quel changement ou amélioration sans préavis et responsabilité.

Dimensioni Generali

General Dimensions
Hauptabmessungen
Dimensions générales

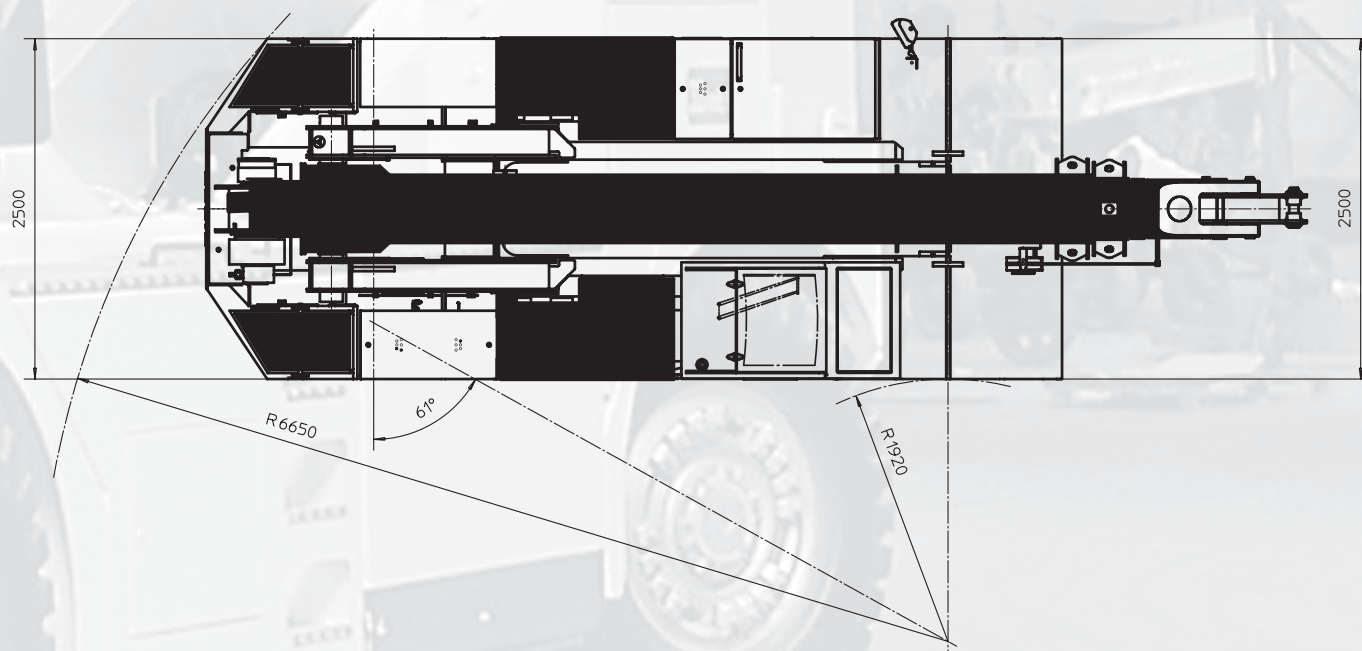
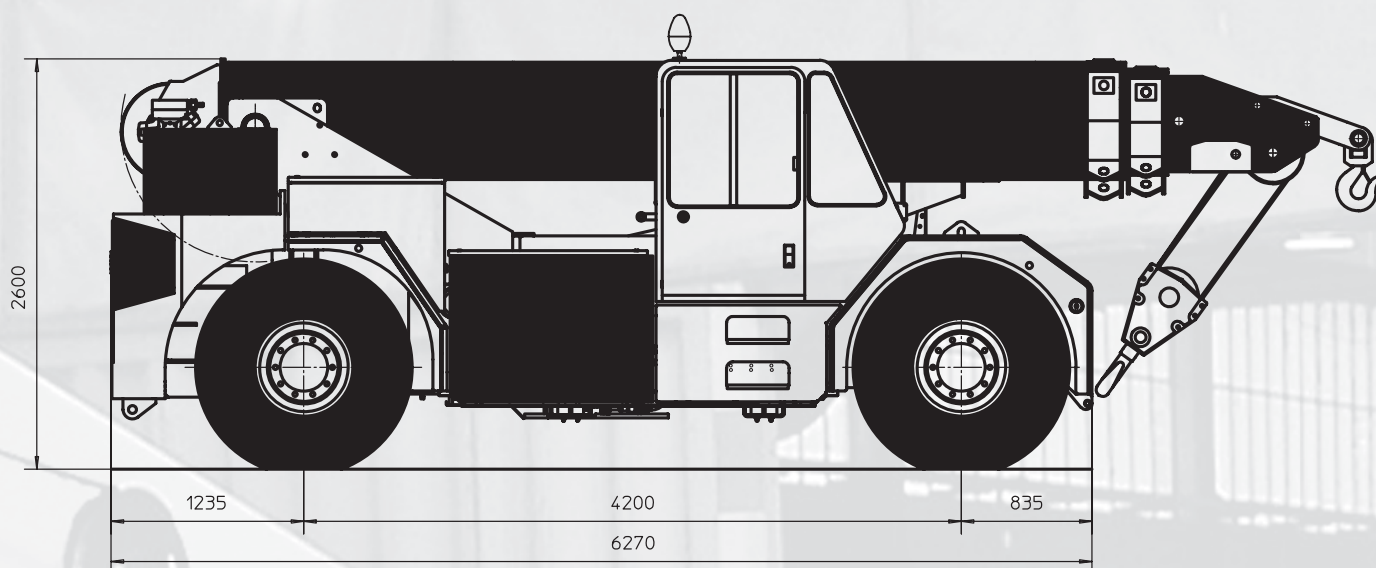

La ORMIG si riserva il diritto di apportare qualsiasi modifica o miglioria senza preavviso né responsabilità.
It's ORMIG right to amend or improve the specification without notice and responsibility.
ORMIG behält sich das Recht vor, Änderungen ohne Vorankündigung und Verantwortung durchzuführen.
ORMIG se réserve le droit d'apporter n'importe quel changement ou amélioration sans préavis et responsabilité.



TEL. (+39) 0143 80051 r.a.
 TELEFAX (+39) 0143 86568
 E-mail: mktg@ormigspa.com
 E-mail: sales@ormigspa.com
 www.ormig.com - www.pickandcarry.com

ORMIG S.p.A.
 PIAZZALE ORMIG
 P.O. BOX 63
 15076 OVADA (AL)
 ITALY