

LEEB GS1000

GLASMONTAGEGERÄT

Ing. Leeb GmbH Hebe- und Montagetechnik
Küpfers 45, A-3335 Weyer, Tel. +43 (0)7355 8478-0
office@leeb-technik.at, www.leeb-technik.at



Glasmontagegerät

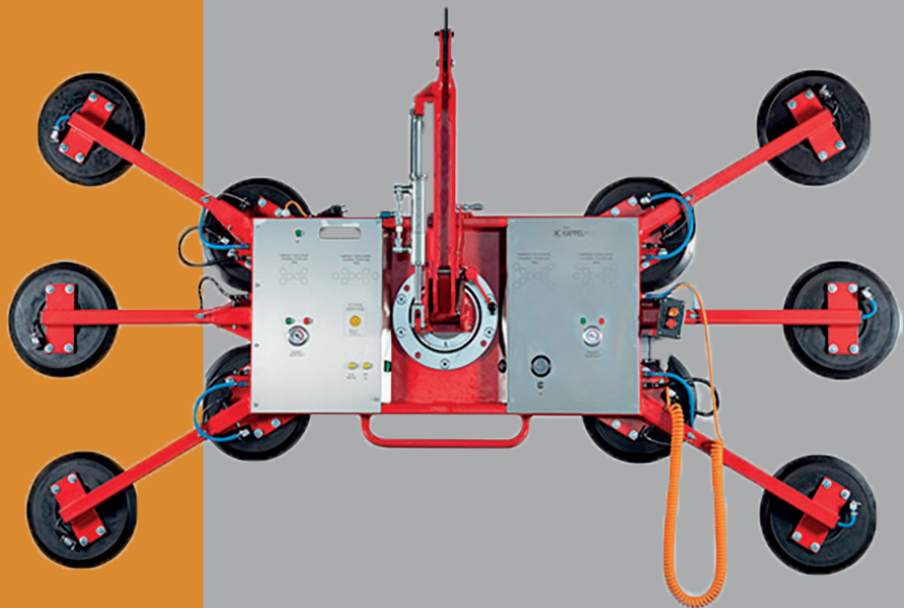

LEEB GS1000

GLASMONTAGEGERÄT

Zweikreissystem

DIN EN 13155

Saugteller

14 Stück, Typ 150K

Verbreiterung

6 Stück

Tragfähigkeit

- 1.050 kg mit 14 Saugtellern
inkl. 6 Verbreiterungen
- 900 kg mit 12 Saugtellern
inkl. 4 Verbreiterungen
- 750 kg mit 10 Saugtellern ohne Verbreiterungen
- 600 kg mit 8 Saugtellern ohne Verbreiterungen

Drehen

360° manuell, alle 90° verriegelbar

Schwenken

90° manuell, stufenlos, mit Senkzylinder

Energieversorgung

12 V Akku Netzunabhängig mit integriertem Ladegerät

Ausstattung

- Spannungsanzeige, zeigt den Akkuladestatus an
- Vakuumanzeige, zeigt das aktuelle Vakuumniveau an
- Akustisches Warnsignal bei Vakuumunterschreitung

Bedienung

Kabelfernbedienung, Saugen-Lösen mit Schnell-Löse Funktion

Eigengewicht

ca. 145 kg

Optionen

- Funkfernbedienung für Saugen, Lösen mit Schnell Löse Funktion

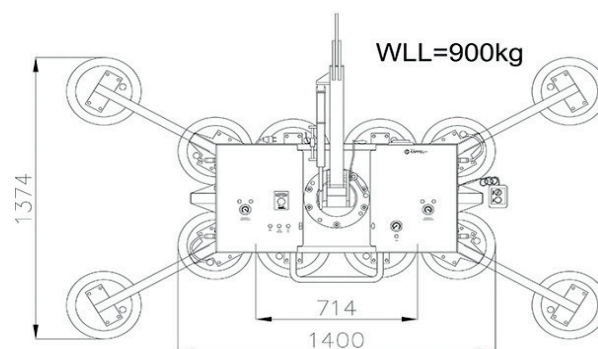
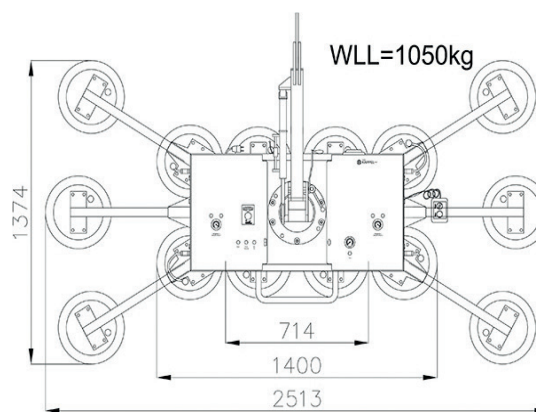
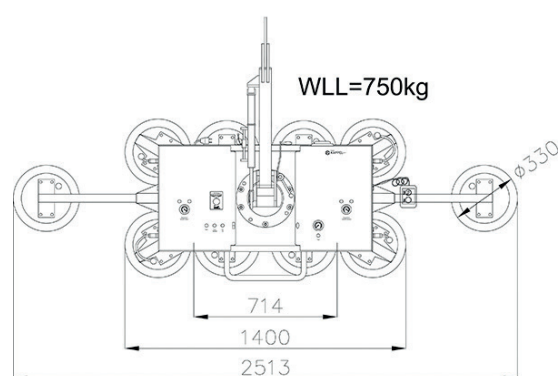
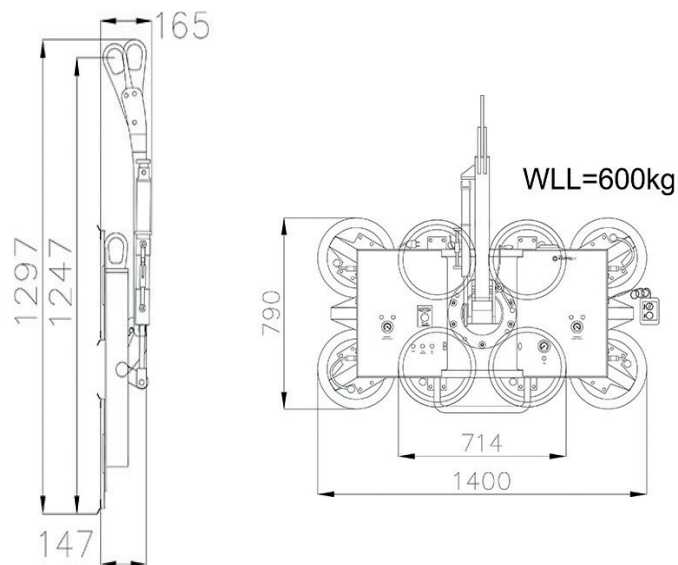

 **Leeb-Technik**
ENJOY LIFTING